

Masážní křeslo

H205-8

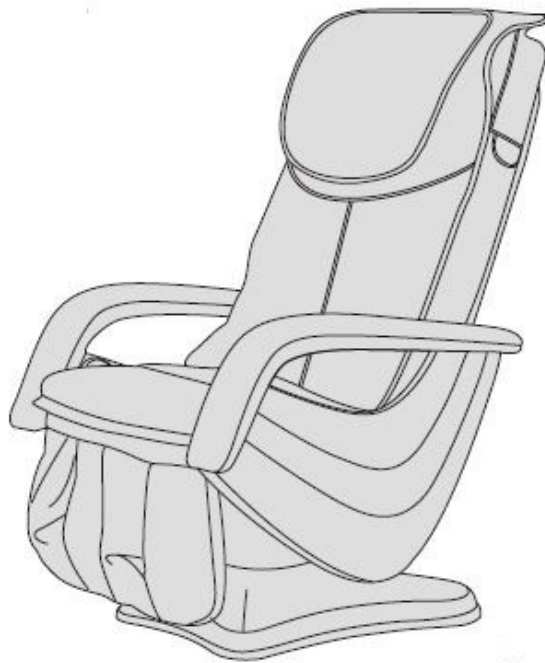

Návod k použití

Obsah

Obsah.....	2
Důležité bezpečnostní pokyny.....	3
Nevhodné prostředí.....	3
Osoby, jež by přístroj neměly používat.....	4
Bezpečnost.....	4
Údržba.....	5
Řešení obvyklých problémů.....	5
Popis přístroje.....	5
Funkce a účinky přístroje.....	6
Účinky.....	6
Ovládání přístroje.....	6
Zapojení do elektrické sítě a zapnutí přístroje.....	7
Ovládání pomocí dálkového ovladače a jednoduchého ovladače.....	7
Technická specifikace.....	13

Děkujeme, že jste si vybrali tento produkt. Před tím, než jej začnete používat, si, prosíme, pečlivě přečtěte návod k použití. Zvláštní pozornost věnujte bezpečnostním pokynům a návod uschovejte pro případné pozdější nahlédnutí.

Poznámka: Výrobce si vyhrazuje právo změnit a prezentovat vzhled produktu, změna zde nebude uvedena. Barevné provedení zde v návodu není totožné s opravdovým barevným provedením přístroje.

Důležité bezpečnostní pokyny

- Zamezte tomu, aby se děti dotýkaly pohyblivých částí přístroje.
- Pro napájení používejte dobře uzemněný zdroj elektrické energie.
- Po použití nebo před čištěním přístroje vytáhněte zástrčku z elektrické sítě, abyste předešli zranění nebo poškození přístroje.
- S přístrojem zacházejte podle návodu k použití.
- Nepřidávejte příslušenství, jež není doporučeno.
- Přístroj nepoužívejte venku.
- Nepoužívejte přístroj jinak, než je popsáno v tomto návodu.
- Doporučená doba jednorázového používání je 20 minut.
- Přístroj nepoužívejte, pokud je roztrhnuta kůže nebo je poškozena jiná část přístroje.
- Nenechte na přístroj nic spadnout.
- Dejte pozor, abyste během používání přístroje neusnuli.
- Pokud jste v podnapilém stavu nebo se necítíte dobře, prosíme, nepoužívejte přístroj.
- Po jídle čekejte alespoň jednu hodinu, než začnete přístroj používat.
- Vždy se ujistěte, že masáž pro Vás není příliš silná.

Nevhodné prostředí

Přístroj nepoužívejte:

- ve vlhkém prostředí nebo v prostředí s vysokou teplotou, jako je např. koupelna
- v prostředí, kde se rychle mění teplota
- v příliš prašném prostředí nebo v prostředí s žíravými látkami.
- tam, kde není dostatek místa nebo kde je špatná cirkulace vzduchu

Osoby, jež by přístroj neměly používat

Přístroj by neměli používat lidé, kteří:

- trpí osteoporózou
- mají srdeční problémy, popřípadě používají kardiostimulátor či jiné podobné zdravotnické zařízení
- mají zvýšenou teplotu
- jsou zranění nebo mají nějakou kožní chorobu
- mají od lékaře nařízen odpočinek nebo se necítí dobře
- jsou mokří, např. bezprostředně po koupeli

Přístroj by neměly používat těhotné ženy a děti do 14 let. Osoby, jež nedovedou posoudit následky svého chování, musí být při používání přístroje pod dozorem zodpovědné osoby.

Přístroj má vyhřívaný povrch. Lidé, citliví na teplo, toto musí brát v potaz.

Bezpečnost

- Ujistěte se, že napětí ve Vaší síti se shoduje s napětím přístroje.
- Nikdy nevytahujte zástrčku mokřýma rukama.
- Zamezte průniku vody do přístroje, zabráníte tak úrazu elektrickým proudem nebo poškození přístroje.
- Dbejte na to, abyste nepoškodili či nijak nemodifikovali napájecí kabel a jiné kabely přístroje.
- Vypínač, zástrčku a podobné části přístroje nikdy neutírejte vlhkým hadrem.
- Pokud dojde k výpadku elektrické energie, vzdalte se od přístroje, abyste zamezili zranění při její obnově.
- Pokud přístroj nefunguje, jak má, nepoužívejte jej a obraťte se na servis.
- Pokud se necítíte dobře, přístroj nepoužívejte a o jeho dalším užívání se poradte s lékařem.
- Tento přístroj by bez dohledu způsobilých osob neměli používat lidé (včetně dětí) s fyzickým nebo mentálním hendikepem.
- Zvláště dbejte na to, aby si s přístrojem nehrály děti.
- Poškozený napájecí kabel nikdy nevyměňujte ani neopravujte sami.

Údržba

- Zařízení se sami nesnažte opravit ani rozmontovat.
- Po použití jej vždy odpojte z elektrické sítě.

- Nepoužívejte přístroj, pokud není zástrčka řádně zapojena do zásuvky.
- Pokud přístroj nebudete používat po delší dobu, smotejte napájecí kabel a přístroj uschovejte na suchém nezaprášném místě.
- Neskladujte přístroj v prostředí s vysokou teplotou nebo blízko zdroje tepla a zamezte dlouhodobému přímému slunečnímu svitu na přístroj.
- Přístroj čistěte vždy suchým hadříkem. Nepoužívejte ředidlo, benzin, alkohol ani jiné podobné čističe.
- Mechanické části přístroje jsou speciálně navrženy a zkonstruovány, není tedy nutná žádná jejich zvláštní údržba.
- Dejte pozor, aby ostré předměty neprotrhly povrch přístroje.
- Neposunujte přístroj po nerovném povrchu, vždy jej při přemísťování na nerovném povrchu raději zvedněte.
- Používejte přístroj přerušovaně, tzn. nenechte jej v činnosti nepřerušovaně po dlouhou dobu.

Řešení obvyklých problémů

- Pokud nefunguje ovládání, zkontrolujte, prosíme, zda je přístroj zapojen do elektrické sítě a je zapnut.
- Pokud je dosažena požadovaná doba použití, přístroj se automaticky vypne. Pokud by přístroj byl v činnosti nepřerušovaně po delší dobu, vypne se přístroj díky funkci ochrany proti přehřátí. Pokud se takto vypne, používejte jej dále nejdříve za 30 minut.

Popis přístroje

1.	Opěrka zad
2.	Jednoduchý ovladač
3.	Sedátko
4.	Podpěra lýtek
5.	Podstavec
6.	Zádová masážní poduška
7.	Kapsa pro bezdrátový ovladač
8.	Kryt opěradla
9.	Opěradlo na ruce
10.	Zásuvka pro vyhřívání zad
11.	Napájecí kabel a zástrčka

12.	Vypínač
13.	Pojistky
14.	Napájecí kabel

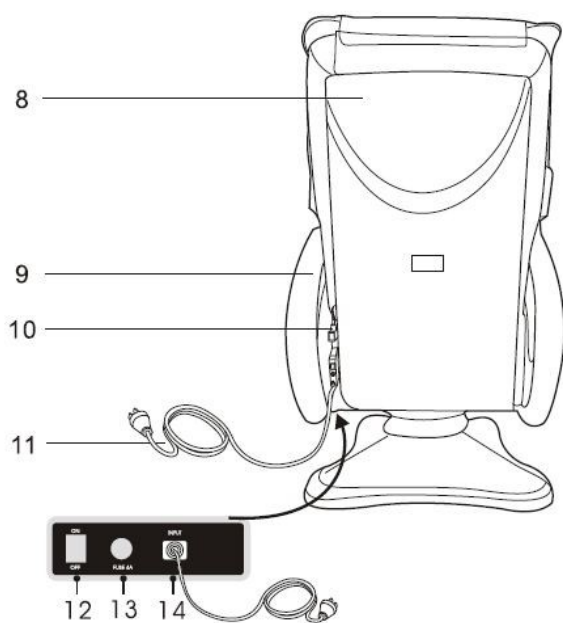

Funkce a účinky přístroje

- Toto masážní křeslo disponuje sadou "mechanických rukou", jež se pomocí masážních kotoučů tiše pohybují nahoru a dolů.

- Máte k dispozici 5 masážních technik: hnětení, poklepávání, plácání, shiatsu a synchronizované hnětení/poklepávání.
- K dispozici je automatický program masáže horní poloviny těla (dva automatické režimy - jemná masáž, odpočinková masáž)
- Výborné proti ztuhlosti celého těla.
- Manuální programy masáže horní poloviny těla (3 druhy lokálního zaměření - celoplošné, lokální nebo konkrétní bod). Při masáži konkrétního bodu si můžete masážní hlavice výškově nastavit. Můžete si také zvolit jednu ze tří rychlostí masáže a rovněž rozpětí masážních hlavic může být nastaveno široké, střední a úzké.
- Vibrační masáž: Sedátko umí dva druhy vibrací pomocí tří vibračních masážních hlavic, dvě masážní hlavice se starají o masáž lýtek. Pro každou masážní techniku si můžete zvolit jednu ze dvou rychlostí.
- Sedátko můžete polohovat - zvedat a snižovat v rozpětí 60 mm a naklánět v rozsahu 14°.
- Opěradlo zad může být nakláněno nezávisle nebo i v závislosti na podpěře lýtek.
- Vyhřívání zad - pomocí uhlíkových vláken a infračerveného záření.
- Masážní křeslo může být natočeno doleva nebo doprava v rozsahu 80°.
- Nastavitelná je i poloha ramen.
- Masážní křeslo disponuje dvěma ovladači - jednoduchý ovladač zabudovaný v křesle a ruční bezdrátový dálkový ovladač s LCD displejem.
- Pro snadný přesun křesla jsou na jeho spodní části připevněna 4 kolečka.

Účinky

- Odstraňuje únavu.
- Podporuje krevní oběh.
- Pomáhá ulevit unaveným svalům.
- Pomáhá odstranit napětí ve svalech.
- Příznivý účinek při bolesti svalů.

Ovládání přístroje



Dálkový ovladač

Zapojení do elektrické sítě a zapnutí přístroje

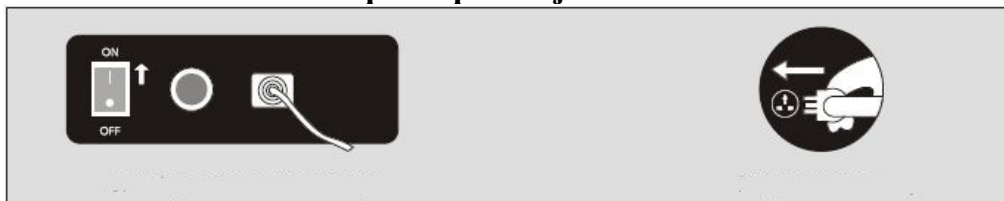

Ovládání pomocí dálkového ovladače a jednoduchého ovladače

Ovládání pomocí dálkového ovladače

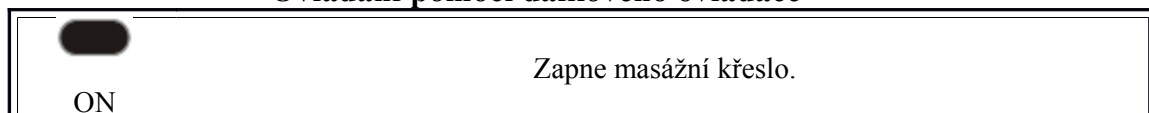

 OFF	Vypne masážní křeslo. Po stisknutí tlačítka OFF se na displeji ovladače objeví FF, zazní třikrát pípnutí a ovladač se po pěti sekundách automaticky vypne. Opěradlo zad a podpěra lýtek budou uvedeny do původní polohy.
--	--

Spuštění masáže

- Stiskněte tlačítko ON pro spuštění masáže. Jako první začne masážní křeslo detekovat masážní body horní poloviny těla (v tuto chvíli nebudou fungovat žádná tlačítka kromě automatických tlačítek)
- Po detekci masážních bodů horní poloviny těla přejde masážní křeslo k detekci polohy ramen.
- Po dokončení detekce polohy ramen bude blikat indikátor polohy ramen a bude se ozývat pípnutí. Nyní bude možné nastavit Vám vyhovující polohy ramenních opěrek pomocí tlačítek na ovladači. Pokud toto neučiníte do 10 sekund, spustí se masáž celého těla.

 ↑ ADJUST SHOULDER FIRST ↓	Stiskněte tlačítko ↑ pro posun masážních hlavic směrem nahoru v závislosti na poloze ramen. Stiskněte tlačítko ↓ pro posun masážních hlavic směrem dolů v závislosti na poloze ramen.
--	--

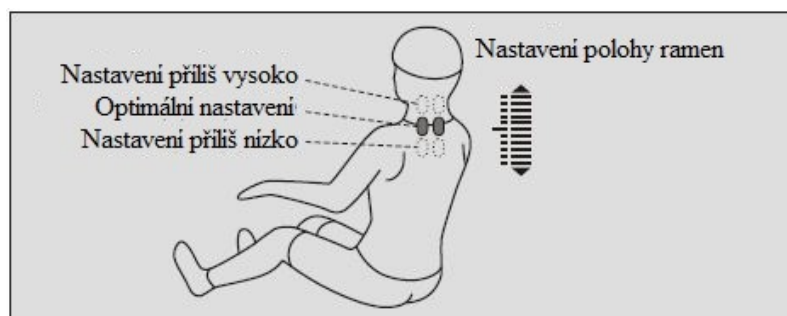

Znázornění správného nastavení polohy ramen

Automatická masáž

Tlačítko

Režim masáže

Popis masáže

Zobrazení na displeji



FINE

Automatická masáž horní poloviny těla

Masáž horní poloviny těla

I



RELAX

Automatická masáž ramen a krku

Primárně jsou masírována ramena a krk

II



STIFFNESS

Automatická masáž pasu a středu těla

Masáž vhodná k protažení oblasti pasu a středu těla. Opěrka zad a nohou je volně nastavitelná v tomto režimu masáže.

III



Manuální masáž

Tlačítko

Popis a zobrazení na displeji

Možnost nastavení masážní hlavice

M

e

t

o

d

a

Hnětení



Rychlost

Poklepávání



Rozpětí a rychlost

Plácání



Rozpětí a rychlost



Hnětení/poklepávání



Rychlost



Shiatsu (tlak prsty)



Rozpětí a rychlost



SPEED



Trojstupňové nastavení rychlosti masáže



WIDTH



Pro režimy poklepávání, plácání a shiatsu jsou k dispozici 3 stupně rozpětí masážních hlavic, tzn. široké, střední, úzké.



BACK STRECH

Masáž lokální













Zaměření masážních hlavic může být nastaveno směrem nahoru nebo dolů stiskem ↑ nebo ↓.

Masáž konkrétního bodu











Masáž celoplošná, celá horní polovina těla



 BACK WARMER	Vyhřívání zad pomocí uhlíkových vláken a infračerveného záření	
 CALF KNEADING	Hnětení lýtek, jež je nastavitelné na tři různé rychlosti	
 KNEAD SPEED	Nastavení rychlosti hnětení v oblasti nohou, tři stupně	
 FOOT VIBRATION	Vibrační masáž lýtek, nastavitelná na dva stupně síly	
 BUTTOCKS VIBRATION	Vibrační masáž hýždí, nastavitelná na dva stupně síly	

Podpěra lýtek a opěrka zad mohou být na sobě nezávisle polohovány a nastaveny.

Tlačítko	Funkce
	Podržetím tohoto tlačítka pomalu zvednete opěrku zad nahoru, jeho uvolněním zamknete pozici opěrky.

	Podržením tohoto tlačítka pomalu spustíte opěrku zad dolů, jeho uvolněním zamknete pozici opěrky.	
	Podržením tohoto tlačítka pomalu spustíte podpěru lýtek dolů, jeho uvolněním zamknete pozici podpěry.	
	Podržením tohoto tlačítka pomalu zvednete podpěru lýtek nahoru, jeho uvolněním zamknete pozici podpěry.	
	Podržením tohoto tlačítka snížíte podpěru lýtek a zároveň zvednete opěrku zad, jeho uvolněním zamknete zvolenou pozici.	
	Podržením tohoto tlačítka zvednete podpěru lýtek a snížíte opěrku zad, jeho uvolněním zamknete zvolenou pozici.	
	Podržením tohoto tlačítka nakláníte sedátko směrem dopředu, jeho uvolněním zamknete pozici sedátka. (při naklání sedátka dopředu mějte opěrku zad ve vertikální poloze)	
	Podržením tohoto tlačítka nakláníte sedátko směrem dozadu, jeho uvolněním zamknete pozici sedátka.	

O dálkovém ovladači

- Zobrazení "ER": Pokud se na displeji zobrazí "ER", znamená to potíže se signálem vysílaným a přijímaným dálkovým ovladačem. ŘEŠENÍ: Vypněte masážní křeslo a zapněte jej znovu (pokud je na displeji "ER" zobrazeno po více než 30 sekund, dálkový ovladač masážní křeslo sám vypne).
- Dbejte na správnou polaritu baterií vložených do ovladače.
- Pokud nebudete křeslo po delší dobu používat, vyjměte, prosíme, baterie z ovladače.

Ovládání jednoduchým ovladačem

- Tlačítka na jednoduchém ovladači odpovídají tlačítkům na ovladači dálkovém.



Jednoduchý ovladač

Odpojení přístroje z elektrické sítě



Výpnutí masážního křesla a odpojení ze sítě

Přípevnění a odejmutí opěradla

1. Zapojte kabel jednoduchého ovladače.
2. Zvedněte polstrování, připněte opěradlo do držáku.
3. Utáhněte šroubky vnitřní strany opěradla.
4. Položte polstrování zpět a spojte jej s podpěrou lýtek.

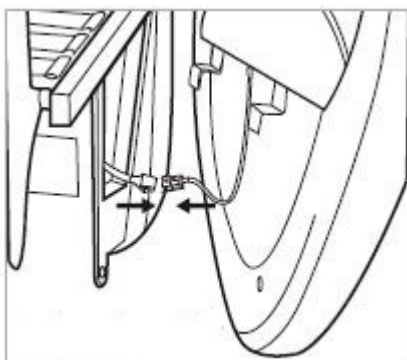

1.

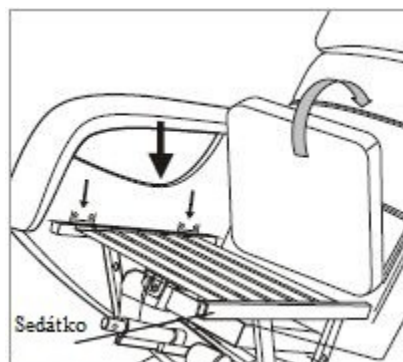

2.

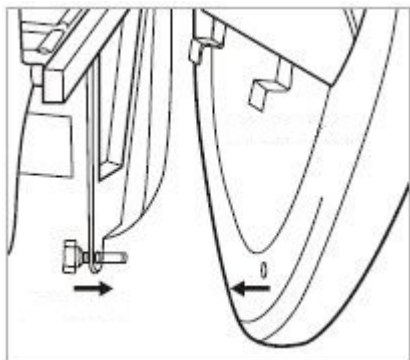

3.

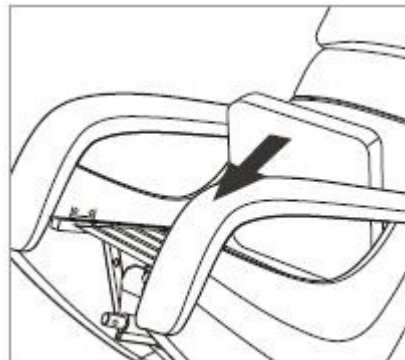

4.

Použití polstrované opěrky hlavy

Pokud chcete snížit intenzitu masáže v oblasti krku a ramen, můžete použít polstrovanou opěrku hlavy. Její použití je pouze na Vašem uvážení (doporučujeme ji použít). Zádová masážní poduška je k opěrce zad připojena zipem (1) a polstrovaná opěrka hlavy k zádové masážní podušce suchým zipem (2).

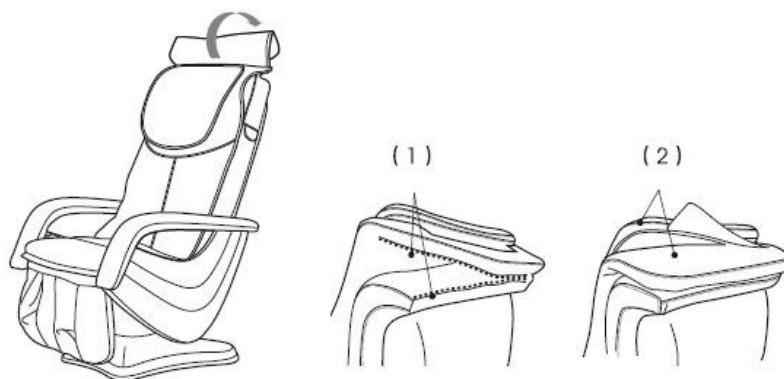

Ochrana podlahy

Podlaha by se pod tíhou masážního křesla mohla po delší době poškodit nebo prohnut. Doporučujeme proto pod masážní křeslo dát nějakou podložku nebo alespoň deku.



Technická specifikace

Název	Masážní křeslo H205-8
Napětí	220-240V~ 50Hz/60Hz
Příkon	200W
Doba použití	15 minut



Přístroj byl schválen pro použití v zemích EU, a je proto opatřen značkou CE.
Veškerá potřebná dokumentace je k dispozici u dovozce.

Změny technických parametrů, vlastností, tiskové chyby vyhrazeny.

Záruční a pozáruční opravy zabezpečuje dovozce:

Compex spol. s r.o., Palackého 105, 612 00 Brno

ve svém centrálním servisním středisku na výše uvedené adrese.

 549 245 575; 602 766 759