

Úvod

Děkujeme Vám za zakoupení tohoto produktu. Před prvním použitím masážního křesla si prosím pečlivě přečtěte tento návod k použití. Tento návod k použití obsahuje instrukce pro správné používání masážního křesla. Zvýšenou pozornost prosím věnujte zejména bezpečnostním upozorněním a při používání tohoto přístroje vždy dodržujte všechny uvedené bezpečnostní pokyny.

Výrobce si zachovává právo na změnu vzhledu a popisu tohoto produktu bez předchozího upozornění.

Tento návod si prosím pečlivě přečtěte a poté jej uschovejte pro možnost pozdějšího nahlédnutí!

Masážní křeslo JETT SL-A12Q

–

Návod k použití

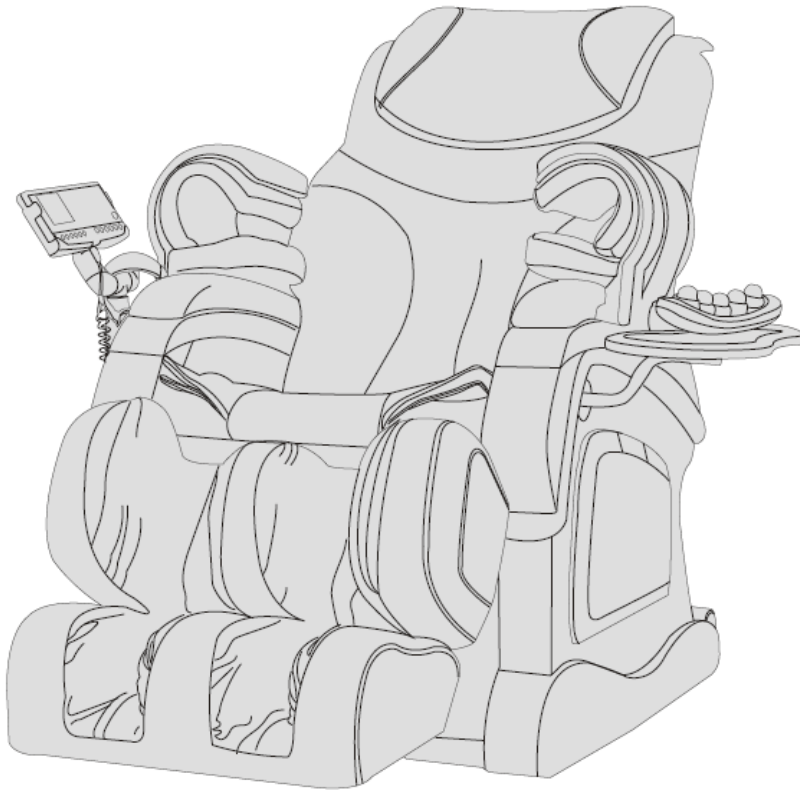

Důležitá bezpečnostní upozornění

- Nedovolte dětem, aby se dotýkaly pohyblivých částí přístroje, mohlo by dojít k jejich zranění.
- Zařízení vždy okamžitě po skončení používání odpojte z elektrické zásuvky. Přístroj odpojte z elektrické zásuvky také před jeho čištěním.
- Pro napájení tohoto přístroje používejte pouze správně zemněné elektrické zásuvky se jmenovitým napětím odpovídajícím specifikacím přístroje.
- Při používání masážního křesla vždy dodržujte pokyny uvedené v tomto návodu k použití.
- Nepoužívejte příslušenství nebo náhradní díly, které nejsou schválené výrobcem.
- Přístroj nikdy neprovozujte venku.
- Toto zařízení by nikdy nemělo být necháno bez dozoru, pokud je zapnuté.
- Vždy je nutné zajistit zodpovědný dohled, pokud je přístroj používán dětmi, postiženými nebo jinak nemocnými osobami nebo v jejich blízkosti.
- Přístroj používejte pouze pro jeho pravý účel, který je popsán v tomto návodu k použití.
- Nikdy nenechávejte napájecí kabel položený na horkém povrchu nebo v blízkosti žhavých předmětů.
- Vývody vzduchu umístěné na přístroji musí zůstat vždy volné, nikdy je nezakrývejte jinými předměty. Tyto otvory je třeba pravidelně čistit od prachu, vlasů nebo podobných nečistot.
- Nikdy do vnitřních prostor přístroje nevkládejte jiné předměty.
- Maximální souvislá doba masáže je 15 minut.
- Přístroj nepoužívejte, pokud je poškozen kožený potah.
- Vyvarujte se usnutí během masáže, mohlo by dojít ke zranění.
- Přístroj nepoužívejte, pokud jste požili alkohol.
- Přístroj používejte nejdříve jednu hodinu po jídle.
- Nikdy nenastavujte intenzitu masáže příliš silnou, mohlo by dojít ke zranění.

Bezpečnostní pokyny týkající se místa používání

- Nepožívejte přístroj ve vysoce prašných prostorách.
- Přístroj neprovozujte v místech s vysokou teplotou a stejně tak v místech s vysokou rychlostí, jako je například koupelna.



- Pokud se okolní teplota masážního křesla náhle změnila, křeslo ihned nezapínejte a vyčkejte se zapnutím, dokud se teplota neustálí.
- Kolem křesla musí být během jeho používání dostatek volného prostoru a stejně tak musí být zajištěno dostatečné větrání.
- Křeslo nepoužívejte v blízkosti topných těles nebo radiátorů, stejně tak je nevystavujte přímému slunečnímu záření.
- Křeslo umístěte a používejte vždy pouze na rovném povrchu.

Nevyhovující uživatelé

Dále uvedení uživatelé by masážní křeslo neměli používat nebo musí použití křesla konzultovat se svým lékařem:

- Ti, kteří jsou aktuálně v lékařské péči nebo se necítí dobře.
- Ti, kteří mají nějaký zhoubný nádor.
- Osoby trpící srdečními chorobami nebo používající kardiostimulátor.
- Osoby trpící osteoporózou.
- Těhotné ženy nebo ženy v období menstruace.
- Ti, kteří mají od svého lékaře nařizenu léčbu klidem.
- Ti, kteří mají nějaké problémy s páteří, nebo někdy prodělali nějaká vážná onemocnění nebo úrazy páteře.
- Ti, kteří mají horečku nebo mají zvýšenou citlivost na teplo.
- Osoby s kožními problémy.
- Děti mladší 12 let.
- Osoby, jejichž tělo je mokré, nesmí používat toto masážní křeslo.



Kontraindikace – omezení použití

A) Absolutní (nelze přístroj nikdy používat)

- Během kojení
- Gravidita (těhotenství do 3. měsíce - mohlo by dojít k poškození plodu)

B) Relativní (dle uvážení lékaře)

- 1) Karcinomy (rakovinu)
- 2) Akutní záněty
 - Virové
 - Bakteriální infekce

Masážní křeslo JETT SL-A12Q

- 3) Glaukom - zelený zákal
- 4) Vysoký oční tlak
- 5) Srdeční onemocnění
- 6) Zvýšená činnost štítné žlázy
- 7) Vážné onemocnění jater
- 8) Astma bronchiální
- 9) Varixy (křečové žíly)
- 10) Vysoký krevní tlak
- 11) Onemocnění ledvin

UPOZORNĚNÍ

V případě nejasností konzultujte první použití tohoto přístroje se svým lékařem.

Instrukce pro správné zemnění

Tento přístroj musí být zemněn. V případě poruchy nebo zkratu poskytuje zemnění cestu s nejmenším odporem, poruchový proud tak odečte touto cestou, což omezuje riziko úrazu elektrickým proudem. Toto zařízení je dodáváno s elektrickou zástrčkou, která má zemnicí vodič a zemnicí kolík. Proto musí být zástrčka připojena do správné elektrické zásuvky, která je správně zapojená a zemněná podle místních norem a standardů.

Nesprávné připojení přístroje a zemnicího vodiče může způsobit úraz elektrickým proudem. Pokud si nejste jistí, je doporučeno nechat správné připojení zkontrolovat kvalifikovaným elektrikářem nebo servisním technikem. Nikdy neprovádějte žádné úpravy elektrické zástrčky. Pokud zástrčka nesedí s vaší elektrickou zásuvkou, nechte si kvalifikovaným odborníkem nainstalovat správnou zásuvku.

Vždy zkontrolujte, zda přístroj připojujete do zásuvky se správným napětím a konfigurací jako je uvedeno ve specifikaci přístroje. Pro připojení není třeba žádný adaptér.

Bezpečnostní opatření během používání

- Pro zajištění bezpečnosti a správného používání tohoto masážního křesla je třeba, aby si každý uživatel před prvním použitím pečlivě přečetl tento návod k použití.

Masážní křeslo JETT SL-A12Q

- Před připojením křesla do elektrické zásuvky se přesvědčte, že napájecí napětí elektrické zásuvky je stejné jako napájecí napětí uvedené ve specifikacích přístroje.
- Nepoužívejte křeslo ve spojení s jinými terapeutickými zařízeními nebo elektrickými příkrývkami, a podobnými přístroji. Výsledkem by mohl být negativní efekt masáže nebo dokonce zranění uživatele.
- Nedovolte dětem nebo domácím mazlíčkům hrát si v okolí křesla, zejména pak za zádivou opěrkou nebo pod podnožkou. Jinak by mohlo dojít ke zranění dítěte.
- Nepokládejte na zádivou opěrku, opěrku rukou nebo podnožku žádné těžké předměty. Mohlo by dojít k poškození křesla nebo dokonce ke zranění uživatelů, pokud by tento předmět upadnul.
- Nepoužívejte křeslo, pokud je vaše tělo mokré.
- Křeslo neovládejte s mokřými rukama.
- Souvislá dlouhá masáž jednoho místa na vašem těle může způsobit nadměrnou stimulaci, která může být kontraproduktivní.
- Nevkládejte vaše ruce nebo nohy do blízkosti masážních hlavic, pokud je křeslo zapnuté, jinak by mohlo dojít ke zranění.
- Zamezte namočení jakékoli části masážního křesla.
- Nikdy nepoužívejte k čištění elektrických částí přístroje vlhké nebo mokré látky.
- Přestaňte používat masážní křeslo okamžitě, jakmile se přístroj začne chovat abnormálně.
- Přestaňte používat přístroj, pokud začnete pociťovat nějaké zdravotní problémy. Problémy konzultujte se svým lékařem.



POZOR!

- Během používání křesla vždy sed'te ve vzpřímené poloze. Nehrbte se!
- Pokud požadujete jemnější masáž, můžete přes zádivou opěrku položit ručník nebo deku.
- Použití masážního křesla jako postele není doporučeno.
- Masážní hlavice neumísťujte přímo na hlavu, ramenní klouby, břicho, nebo jiné citlivé části těla.

Masážní křeslo JETT SL-A12Q

- Doporučené doba masáže je 15 minut, zároveň není také doporučeno provádět masáž na jednom místě déle než 5 minut.

Kdy by křeslo nemělo být používáno

Pokud se objeví některá z následujících událostí, vypněte prosím okamžitě hlavní vypínač do polohy OFF („0“) a odpojte křeslo z elektrické zásuvky. Poté kontaktujte servisní centrum:

- Pokud dojde náhodou k políání křesla vodou. Pokračování v používání křesla za takovýchto podmínek může způsobit úraz elektrickým proudem.
- Pokud během masáže začnete pociťovat abnormální nebo prudkou bolest, okamžitě přestaňte v masáži a problémy konzultujte s lékařem.
- Pokud se během používání objeví nějaká závada nebo abnormální chování přístroje.
- Pokud dojde ke ztrátě elektrického napětí. Náhlé znovu-zapnutí by mohlo způsobit zranění.
- Pokud se objeví náhlý záblesk.

Poznámka: Pravidelně provádějte kontrolu polstrování hlavního potahu tím, že zvednete zářadovou opěrku a zkontrolujete, zda potah neobsahuje trhliny. Křeslo nepoužívejte, pokud je hlavní potah potřhaný. Okamžitě odpojte elektrickou zástrčku z elektrické zásuvky. Používání křesla za takových podmínek může způsobit zranění nebo úraz elektrickým proudem.

Rozebírání a opravy křesla

- Nikdy neodstraňujte zadní kryt z křesla, kontakt s vnitřním mechanismem křesla může způsobit úraz elektrickým proudem.
- Křeslo může být opravováno pouze v specializovaném servisním centru a uživatel křeslo nesmí sám rozebírat nebo opravovat.

Masážní křeslo JETT SL-A12Q

Poznámky k napájecímu kabelu a elektrické zástrčce

Před připojením křesla do elektrické sítě zkontrolujte hodnotu napětí vaší elektrické sítě, aby odpovídala uváděné hodnotě v technické specifikaci křesla.

- Neodpojujte elektrickou zástrčku z elektrické sítě příliš prudce.
- Nepřipojujte nebo neodpojujte napájecí kabel mokřými rukama. Mohlo by dojít k úrazu elektrickým proudem nebo poškození přístroje.
- Při odpojování napájecího kabelu z elektrické zásuvky, držte vždy kabel za zástrčku, nikdy pouze za samotný kabel.
- Přestože je křeslo vybaveno automatickým časovačem vypnutí, nezapomínejte po skončení masáže přístroj vždy vypnout hlavním vypínačem.
- Neumísťujte napájecí kabel pod křeslo, mohlo by dojít k jeho poškození a následně k úrazu elektrickým proudem.
- Křeslo nepoužívejte, pokud je napájecí kabel poškozen. Používejte pouze náhradní příslušenství chválené výrobcem nebo servisním střediskem.
- Nepoužívejte křeslo, pokud je elektrická zásuvka příliš uvolněná.

Upozornění pro dálkový ovladač

- Na dálkový ovladač nesedejte, nestoupejte ani nepokládejte těžké předměty.
- Vyvarujte se pádu ovladače na zem. Je doporučeno ukládat dálkový ovladač do jeho držáku, pokud není delší dobu používán.
- Při práci s dálkovým ovladačem nepoužívejte nadměrnou sílu.
- Dálkový ovladač neovládejte s mokřými rukama.
- Při práci s dálkovým ovladačem nepoužívejte žádné ostré nebo těžké předměty, mohlo by dojít ke zničení ovladače.
- Pokud ovladač nepoužíváte, umístěte jej do držáku.

Popis částí masážního křesla

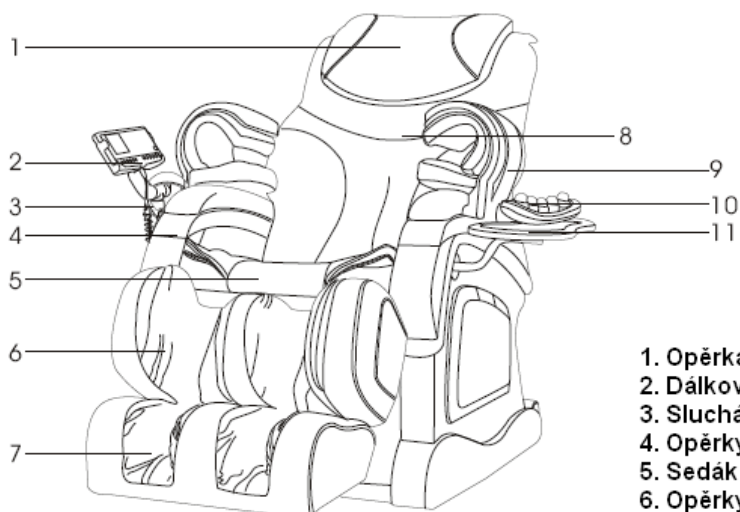

1. Opěrka hlavy
2. Dálkový ovladač
3. Sluchátka
4. Opěrky rukou
5. Sedák
6. Opěrky lýtek
7. Opěrky chodidel
8. Zádová opěrka
9. Opěrky rukou se vzduchovými polštáři
10. Ruční jade masážní přístroj
11. Mini stůlek

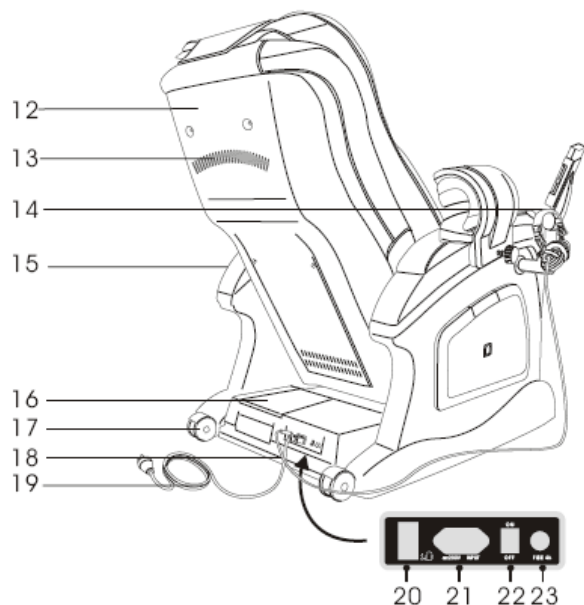

20 21 22 23

Přehled funkcí a účinků

Funkce

- Masážní systém je tvořen čtyřmi pohyblivými kolečky. Speciálně navržený systém umožňuje tichý posun těchto masážních koleček nahoru a dolů.
- Masážní křeslo nabízí 6 masážních režimů: shiatsu, hnětení, mávání, poklepávání, klasická masáž, válčení.
- Masážní křeslo je vybaveno systémem, pomocí kterého je možné nastavit pozici vašich ramen a podle toho nastavit oblast masáže, která bude přesně odpovídat vaší postavě.
- Masážní křeslo nabízí 6 automatických masážních programů: komfortní, péče o tělo, uklidňující, aktivační, relaxační a probuzení.
- Pro horní polovinu těla je možné zvolit oblast masáže. Je možné volit mezi oblastmi: ramena, záda, pas, celá záda, střídavý režim, pevný bod. Pro každý režim je možné zvolit jednu z pěti rychlostí masáže. U masážních režimů mávání, shiatsu a poklepávání je možné nastavit také šířku masáže ve třech úrovních: úzká masáž, středně široká masáž a široká masáž.
- V masážním režimu pevného bodu je možné pohybem nahoru nebo dolů nastavit pozici masážních hlavic přesně na požadovaný bod vašich zad.
- Pro spodní polovinu těla je k dispozici 33 speciálně navržených vzduchových airbagů, které poskytují vzduchovou masáž. Pro vzduchovou masáž je možné nastavit 3 režimy a pro každý 3 úrovně intenzity (silná, střední a nízká).
- Podpěrky rukou jsou vybavené celkem 36 vzduchovými airbagy, které poskytují uvolňující vzduchovou masáž pro vaše ruce.
- Pro oblast zad, hýždí a stehen je k dispozici také vibrační masáž. Pro vibrační masáž je možné nastavit tři režimy (silný, slabý, vypnuto).

Masážní křeslo JETT SL-A12Q

- Masážní křeslo je vybaveno také MP3 přehrávačem. Na displeji dálkového ovladače můžete vidět aktuálně přehrávanou skladbu. Pomocí dálkového ovladače je samozřejmě možné nastavit hlasitost, vybrat předchozí nebo následující skladbu a ovládat další funkce spojené s přehráváním hudby.
- Masážní křeslo nabízí také jedinečnou funkci masáže řízené hudbou. Rychlost masáže zad a vibrační masáže je řízena vysokými frekvencemi právě přehrávané hudby, intenzita vibrační masáže stehem je pak řízena podle středních frekvencí přehrávané hudby.
- Pro maximální pohodlí při používání tohoto masážního křesla přispívá také automatický polohovací systém. Masážní křeslo lze sklopit až téměř do vodorovné polohy. Je možné také odděleně polohovat opěrku zad a podnožku.
- Po vypnutí masážního křesla se masážní mechanismus automaticky nastaví do základní pohotovostní pozice.
- Masážní křeslo je dodávané s ruční masážním přístrojem, který je vybaven pěti jade kameny vyhřívanými infračerveným zářením. Jade kameny mají vlastní vnitřní léčebnou energii, která je na dálném východě již po několik století úspěšně používána pro léčení různých nemocí. Teplotu vyhřívání je možné nastavit v rozmezí 40°C – 70°C.
- Dálkový ovladač je vybaven sedmi barevným LCD displejem.
- Součástí masážního křesla je MP3 přehrávač, sluchátka a čajový mini stolek.

Hlavní účinky

- ❖ Redukce podkožního tuku
- ❖ Zlepšování krevního oběhu
- ❖ Uvolňování ztuhlých svalů
- ❖ Odstraňování bolesti svalů a nervů

Masážní křeslo JETT SL-A12Q

Příprava masážního křesla před jeho použitím

Složení a instalace opěrky hlavy a zad

V oblasti ramen a hlavy je umístěn kožený polštářek, který slouží ke zmírnění masáže v oblasti ramen a krku. Pokud požadujete jemnější masáž, připevněte polštářek ke křeslu. Pokud požadujete intenzivnější masáž, polštářek odejměte. Je doporučeno kožený polštářek používat.

Potah opěrky zad připevněte ke křeslu pomocí zipu (viz. obrázek 1). Opěrku hlavy a vrchní polštářek poté připevněte pomocí pásku suchého zipu (viz. obrázek 2).

Varování:

Nikdy masážní křeslo nepoužívejte bez připevněné zádové opěrky a koženého potahu. Jinak by mohlo dojít k vašemu zranění.

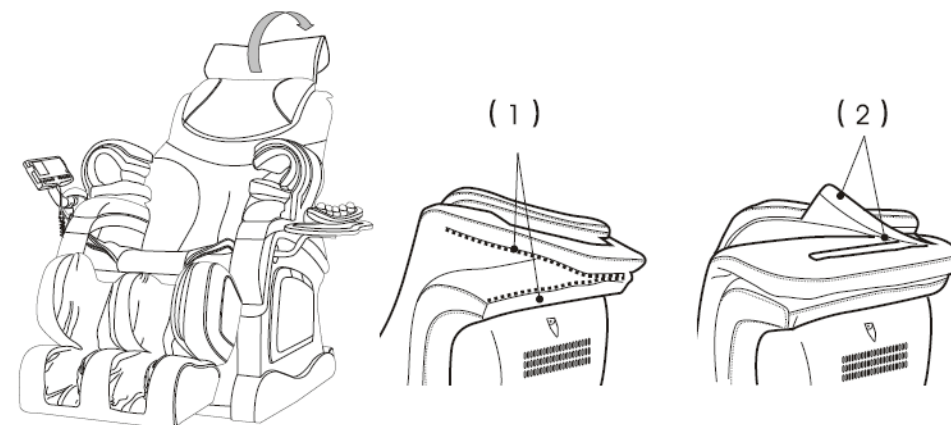

Instalace držáku dálkového ovladače a čajového mini stolku

Připevněte držák dálkového ovladače masážnímu křeslu (viz. obrázek 1). Vložte dálkový ovladač do držáku (viz. obrázek 2). Ovládací panel lze volně otáčet a vertikálně nebo horizontálně s ním pohybovat (viz. obrázek 3 a 4).

K masážnímu křeslu připevněte držák čajového mini stolku (viz. obrázek 5). Poté k držáku připevněte čajový stolek (viz. obrázek 6).

Masážní křeslo JETT SL-A12Q

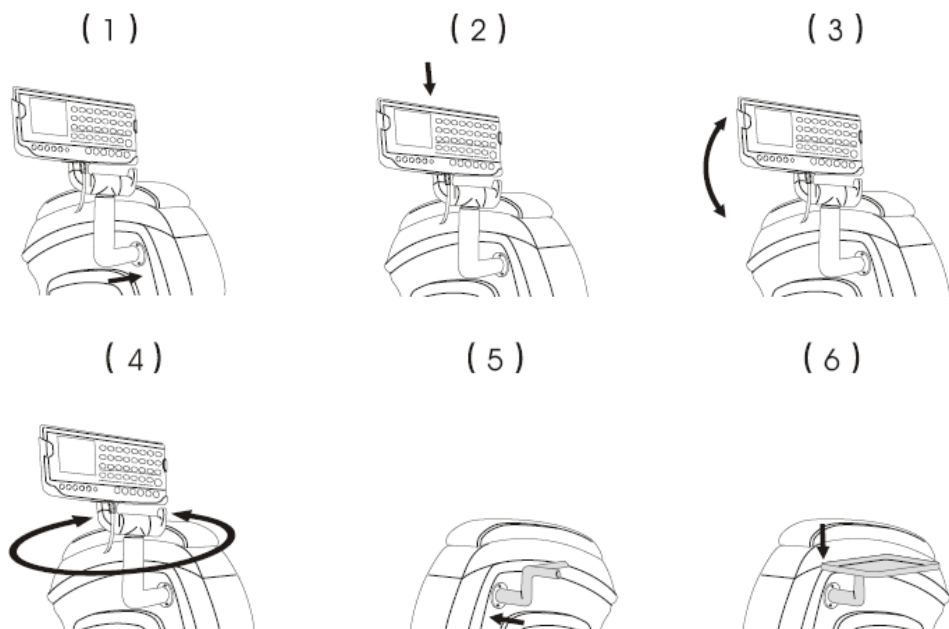

Instalace a používání područek se vzduchovou masáží

- Pokud je šroub vzduchových područek vložen do zdířky do poloviny jeho délky a masážní křeslo je zapnuto, pak indukční zařízení v područce přijme signál a začne plnění polštářů vzduchem. Pokud je šroub zastrčen zcela, pak je zamezeno ucházení vzduchu z područky a vzduchové airbagy začnou provádět vzduchovou masáž.
- Pokud je područka zčásti odejmuta z masážního křesla, je zcela běžné, že ze spoje křesla a područky uchází vzduch.
- Vzduchová područka se utahuje otočením jisticího kolečka směrem doprava a naopak povolení se provádí otočením kolečka doleva. Pokud je třeba odejmout vzduchovou područku zcela, pak je třeba povolit jisticí kolečko souvislým otáčením směrem doleva.
- Jakmile je jisticí kolečko zcela povoleno, pak je možné se vzduchovou područkou volně pohybovat směrem dopředu nebo dozadu. Poté je možné područku zcela odejmout.
- Za účelem předejití kolize dálkového ovladače se vzduchovou područkou je možné držák dálkového ovladače včetně samotného ovládacího panelu posunout směrem dopředu přibližně o 20° (viz. obrázky 1 a 2).

Masážní křeslo JETT SL-A12Q

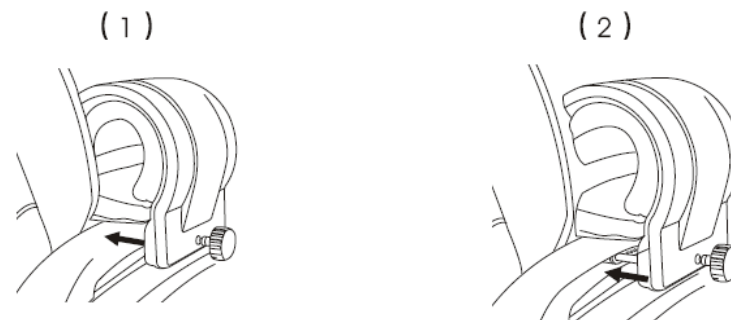

Zakázané činnosti

1. Je zakázáno propichovat jehlou nebo jinými ostrými předměty vzduchové polštáře v područce.
2. Je zakázáno třást a viklat s područkami, jinak by mohlo dojít ke zničení důležitých součástí masážního křesla.
3. Jisticí šroub područek je zakázáno mazat olejem.

Umístění křesla

- Dlouhodobé postavení těžkého masážního křesla přímo na podlahu může způsobit její poškození. Proto masážní křeslo umístíte na koberec nebo jinou podložku, zamezíte tak také poškrábání podlahy.
- Ujistěte se, že nejsou v okolí křesla umístěny žádné předměty, které by bránily správné funkci polohování.

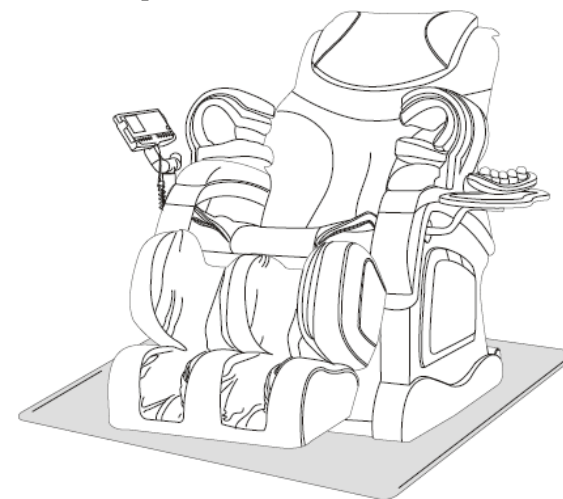

Přesunování masážního křesla

- **Přenášení:** Křeslo uveďte do jeho základní (vzpřímené) polohy. Při přenášení masážního křesla by jej měly držet alespoň dvě osoby, každá na jedné straně. Křeslo přenášejte uchopením za jeho rám.
- **Přesun:** Uchopte podnožku masážního křesla a zvedněte ji nahoru. To způsobí, že jezdicí kolečka na zadní spodní straně rámu se budou dostatečně dotýkat podlahy, což umožní křeslo lehčeji táhnout nebo tlačit po podlaze.

UPOZORNĚNÍ!

- Před přenášením nebo přesouváním křesla vždy nejprve odpojte napájecí kabel z elektrické zásuvky.
- Nikdy nepřesouvejte křeslo, pokud na něm někdo sedí.
- Křeslo je těžký předmět, při manipulaci s ním dbejte zvýšené opatrnosti.
- Při posouvání masážního křesla po pohyblivých kolečkách dbejte zvýšené opatrnosti zejména na dřevěné podlaze nebo jiných měkkých površích, mohlo by dojít k jejich poškrábání nebo poškození.

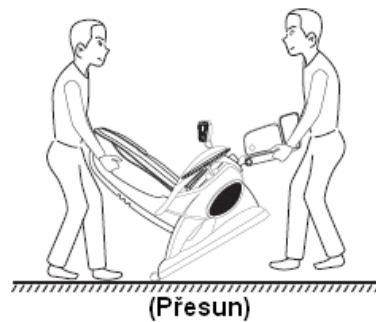
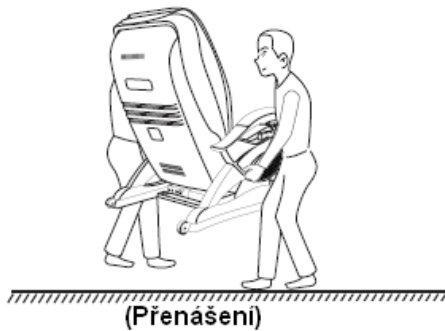

Popis ovládacího panelu



Instrukce k ovládání masážních funkcí

1. První spuštění

- Poté, co připevníte všechny součásti křesla a masážní křeslo umístíte na jeho místo používání, pak připojte napájecí kabel do elektrické zásuvky. Přepnutím hlavního přepínače umístěného na elektrické řídicí skříňce ve spodní části zadní strany masážního křesla do polohy ON zapnete napájení křesla. Nyní je křeslo připraveno k používání.

2. Používání dálkového ovladače

• Zapnutí masáže

Pro zapnutí masážních funkcí stiskněte na dálkovém ovladači tlačítko On/Off. Během masáže je možné masáž zastavit opětovným stiskem tlačítka On/Off. Po zastavení masáže se podnožka vrátí do její základní polohy.

• Automatická detekce pozice ramen

Po stisku tlačítka On/Off se provede automatické skenování postavy, kdy se detekují hlavní masážní body a pozice ramen uživatele. Poté se spustí automatický masážní program. Během masáže je možné pomocí tlačítek „Shoulder up“ a „Shoulder down“ upravit pozici vašich ramen. Spuštěný automatický program je možné vypnout a zvolit požadované masážní funkce.

3. Automatické masážní programy (tlačítko „Auto“)

• Comfort (komfortní režim)

Během masáže celých zad se spouští ostatní masážní funkce jako je vzduchová a vibrační masáž spodní poloviny těla. Komfortní režim slouží pro relaxaci unavených svalů. Přednastavená doba masáže je 8 minut. Při komfortním režimu vypadá displej následovně:

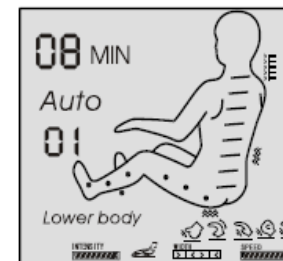

• Body care (režim péče o tělo)

Kromě masáže celých zad je prováděna masáž také postupně v oblasti ramen, střední části zad a pasu. Mezitím se spustí také další masážní funkce, které aktivují krevní oběh. Přednastavená doba masáže je 15 minut. Při režimu péče o tělo vypadá displej následovně:

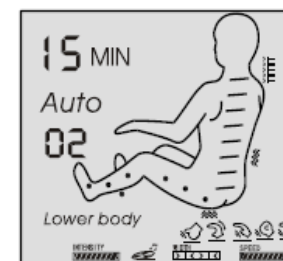

• Ease (uklidňující režim)

Probíhá masáž ramen, zad a pasu. Během této základní masáže jsou spuštěny ostatní masážní funkce, které odstraňují bolest v ramenou, zádech a pase. Přednastavená doba masáže je 30 minut. Při uklidňujícím režimu vypadá displej následovně:

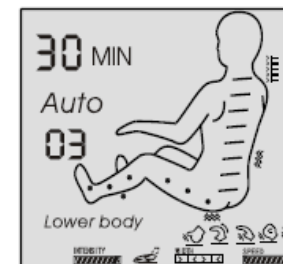

- **Activate (aktivační režim)**

Hlubková masáž celé horní poloviny těla – ramen, zad a pasu. Během této masáže ostatní masážní funkce aktivují svaly a buňky celého těla. Přednastavená doba masáže je 38 minut. Při aktivačním režimu vypadá displej následovně:

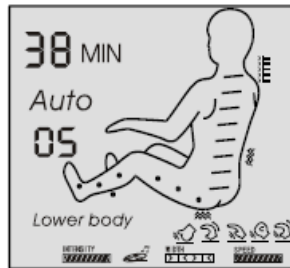

- **Relax (relaxační režim)**

Při relaxačním režimu je spuštěno všech 16 masážních funkcí. Horní část těla je rozdělena do 16 masážních bodů. Je prováděna hlubková masáž přesně podle vašich požadavků, což zajišťuje maximální přesnou a účinnou masáž. Relaxační režim odstraňuje bolest svalů a stimuluje důležité body podél páteře. Přednastavená doba masáže je 15 minut. Při relaxačním režimu vypadá displej následovně:

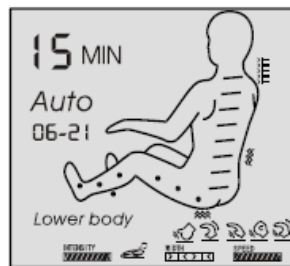

- **Awake (režim probuzení)**

Režim probuzení umožňuje automatické spuštění masážních funkcí. Během masáže stisknete tlačítko „Awake“, tím se zastaví všechny masážní funkce a na displeji se zobrazí číslo „01“, znovu stisknete tlačítko „Awake“ a nastavíte požadovaný čas automatického spuštění masáže. Čas

automatického zapnutí masáže může být nastaven také tehdy, když je masážní křeslo vypnuto. Maximální doba, po které se masážní funkce zapnou, je 8 hodin (na displeji zobrazeno „08“). Po nastavení času automatického spuštění si můžete na křeslo lehnout a usnout nebo jen odpočívat a nestarat se o čas. Půl hodiny před uplynutím nastavené doby se masážní křeslo automaticky zapne a připomene vám, že se čas naplnil a spustí se masáž. Na displeji se zobrazí automatický čas spuštění masáže a také číslo masážního režimu „99“.

Příklad: Pokud zmáčknete tlačítko „Awake“ třikrát, na displeji se zobrazí čas „03“, což znamená, že masážní funkce budou automaticky zapnuty za 3 hodiny. Na displeji se zobrazí číslo masážního režimu „99“, což znamená, že je spuštěna funkce automatického spuštění (Awake). Od momentu, kdy dokončíte nastavování času, se spustí odpočítávání. Půl hodiny před uplynutím nastavené doby (tzn. za dvě a půl hodiny) se automaticky spustí masážní funkce.

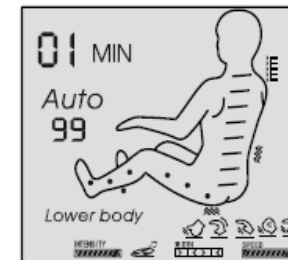

4. Automatická masáž horní části zad

- **Masáž celých zad**

Během tohoto režimu probíhá masáž celé horní poloviny těla. Doba masáže je nastavena na 15 minut a na displeji je zobrazeno číslo režimu „F0“.

Masážní křeslo JETT SL-A12Q

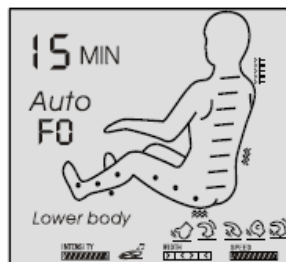

- **Masáž jednotlivých částí zad**

Na displeji je zobrazeno číslo režimu „F1“. Pomocí tlačítek „Down“ a „Up“ posuňte masážní hlavice do požadované pozice. Doba masáže je nastavena na 15 minut.



- **Masáž pevného bodu**

Na displeji je zobrazeno číslo režimu „F2“. Pomocí tlačítek „Down“ a „Up“ posuňte masážní hlavice na požadovaný bod. Doba masáže je nastavena na 15 minut.



Masážní křeslo JETT SL-A12Q

- **Masáž ramen**

Na displeji je zobrazeno číslo režimu „F3“. Doba masáže je nastavena na 15 minut.

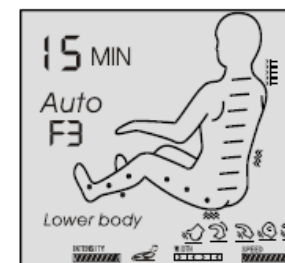

- **Masáž střední části zad**

Na displeji je zobrazeno číslo režimu „F4“. Doba masáže je nastavena na 15 minut.

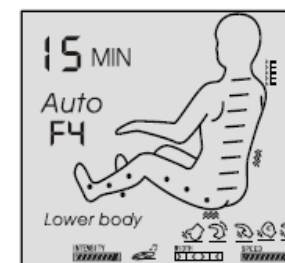

- **Masáž pasu**

Na displeji je zobrazeno číslo režimu „F5“. Doba masáže je nastavena na 15 minut.

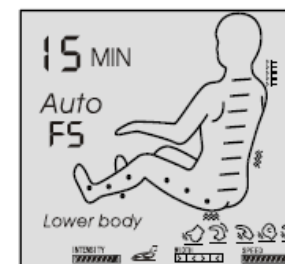

5. Manuální masážní režim (tlačítko „Manual“)







• Nastavení času (tlačítko „Timing“)

Doba masáže může být ručně nastavena pouze v manuálním masážním režimu. Je možné nastavit tři doby masáže: 15, 20 nebo 30 minut.

• Oblasti manuální masáže



Je k dispozici celkem 6 oblastí manuální masáže: pevný bod, střídání oblastí, celá záda, ramena, střední záda a pas. Každý režim je na displeji zobrazen symbolem (P0, P1, P2, P3, P4 a P5).

• Masážní režimy

Mávání (Flapping) , Poklepávání (Knocking) ,
Základní masáž (Massage) , Válení (Rolling) ,
Shiatsu (Shiatsu)  a Hnětení (Kneading) .

• Šířka masáže (tlačítko „Width“)

V manuálním režimu je u některých typů masáže možné nastavit šířku masáže, tedy šířku plochy, kterou budou masírovat masážní hlavice. Je možné nastavit tři úrovně šířky:

- Široká masáž  Wide
- Středně široká masáž  Middle
- Úzká masáž  Narrow

• Rychlost masáže (tlačítko „Speed“)

V manuálním režimu je možné nastavit také rychlost masáže. Rychlost masáže není možné nastavovat v režimu Shiatsu, v ostatních režimech je možné zvolit některou z pěti úrovní (každá úroveň je zobrazena odpovídajícím symbolem):



• Vibrační masáž zad

Stiskem tlačítka  se spustí nebo zastaví vibrační masáž zad. Tímto tlačítkem je možné nastavit také sílu masáže.

• Vibrační masáž hýždí a stehen

Stiskem tlačítka  se spustí nebo zastaví vibrační masáž zad. Tímto tlačítkem je možné nastavit také sílu masáže.

• Vzduchová masáž rukou

Stiskem tlačítka  se spustí nebo zastaví vzduchová masáž rukou. Tímto tlačítkem je možné nastavit také sílu masáže.

• Vzduchová masáž spodní poloviny těla

Stiskem tlačítka  se spustí nebo zastaví vzduchová masáž nohou.

• Síla vzduchové masáže spodní poloviny těla

Stiskem tlačítka  je možné nastavit intenzitu vzduchové masáže pro spodní polovinu těla. Je možné volit mezi třemi úrovněmi: silná masáž, střední masáž a slabá masáž.

• Síla vzduchové masáže spodní poloviny těla

Stiskem tlačítka  je možné nastavit oblasti vzduchové masáže pro spodní polovinu těla. Je možné volit mezi třemi režimy: Spodní polovina těla (Lower body), Chodidla a lýtka (Foot & Calf) a Hýždě a stehna (Buttocks).

Masážní křeslo JETT SL-A12Q

- **Masáž pomocí ručního vyhřívaného masážního projektoru**

Tlačítkem „Heat“ je možné spustit nebo vypnout vyhřívání ručního masážního přístroje. Základní teplota je 40°C. Teplotu je možné nastavit v celkem sedmi úrovních: 40°C, 45°C, 50°C, 55°C, 60°C, 65°C a 70°C.

- **Zvýšení teploty vyhřívání ručního masážního projektoru**

Tlačítkem „+“ je možné zvyšovat teplotu vyhřívání ručního masážního přístroje. Každým stiskem se teplota zvýší o jeden stupeň. Maximální teplota je 70°C.

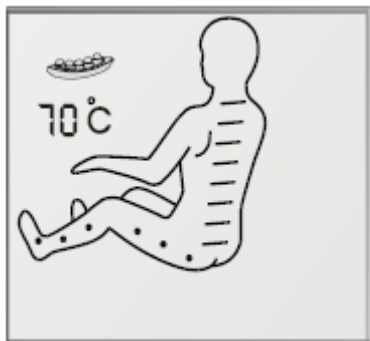

- **Snížení teploty vyhřívání ručního masážního projektoru**

Tlačítkem „-“ je možné snižovat teplotu vyhřívání ručního masážního přístroje. Každým stiskem se teplota sníží o jeden stupeň. Minimální teplota je 40°C.

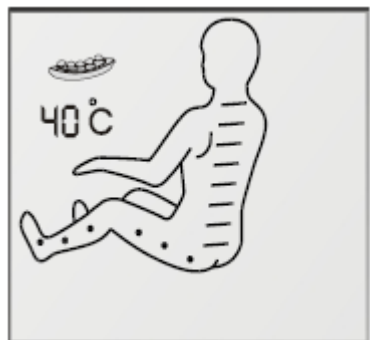

Masážní křeslo JETT SL-A12Q

- **Barva podsvícení**

Barva podsvícení LCD displeje se mění automaticky se změnou masážního režimu.





- **Nastavení barvy podsvícení**

Pomocí tlačítka „Color adjust“ je možné ručně měnit barvu podsvícení LCD displeje. Je možné volit některou ze sedmi barev: červená, zelená, modrá, fialová, oranžová, bílá a tyrkysová.

6. MP3 přehrávač

- **Hudební funkce**

Pomocí následujících tlačítek je možné ovládat funkce hudebního přehrávače.







- Spuštění/pozastavení přehrávání 
- Zastavení přehrávání 
- Předchozí skladba 
- Následující skladba 
- Synchronizace (masáž řízená hudbou) 

- **Masáž řízená hudbou**

Rychlost masáže zad a intenzita vibrační masáže se mění podle vysokých frekvencí právě přehrávané hudby, intenzita vibrační masáže stehen je pak řízena podle středních frekvencí přehrávané hudby.

7. Ovládání polohovacího systému masážního křesla

Masážní křeslo je vybaveno automatickým elektrickým polohovacím systémem. Je možné nastavovat sklon podpěrky nohou a také opěrky zad. Polohování se provádí pomocí následujících tlačítek.

- Sklopení podpěrky nohou směrem dolů – tlačítko „Foot down“ 
- Narovnání podpěrky nohou směrem nahoru – tlačítko „Foot up“ 
- Sklopení opěrky zad směrem dolů – tlačítko „Back down“ 
- Narovnání opěrky zad směrem nahoru – tlačítko „Back up“ 
- Úplné sklopení – současné nastavení podpěrky nohou a opěrky zad do vodorovné polohy (pozice lůžka) – tlačítko „Rising“ 
- Úplné narovnání – současné nastavení podpěrky nohou a opěrky zad do základní vzpřímené (pozice křesla) – tlačítko „Falling“ 

8. Nahrávání hudby ve formátu MP3 na USB disk

Masážní křeslo je vybavené přehrávačem hudby, který umožňuje přehrávání hudby ve formátu MP3. Hudební soubory se ukládají na dodávaný USB disk. Při nahrávání hudby na USB disk postupujte takto:

1. Vypněte napájení masážního křesla.
2. Z USB konektoru MP3 přehrávače umístěného na masážním křesle odpojte USB disk.
3. USB disk připojte do USB konektoru vašeho počítače.
4. Na USB disk nahrajte vaši oblíbenou hudbu ve formátu MP3. S USB diskem se pracuje stejně jako s běžným pevným diskem. Pokud se objeví chyba při nahrávání hudby, proveďte nejprve naformátování USB disku.
5. Odpojte USB disk z počítače.

6. Připojte USB disk do USB konektoru masážního křesla.
7. Nyní je možné opět zapnout masážní křeslo a během masáže poslouchat vaši oblíbenou hudbu.

Poznámka:

1. Pokud se objeví problémy při nahrávání hudby na USB disk, proveďte nejprve naformátování USB disku. Poté se dále řiďte výše uvedenými pokyny.
2. Nikdy nerozebírejte MP3 přehrávač. Jedinou odnímatelnou částí je USB disk.

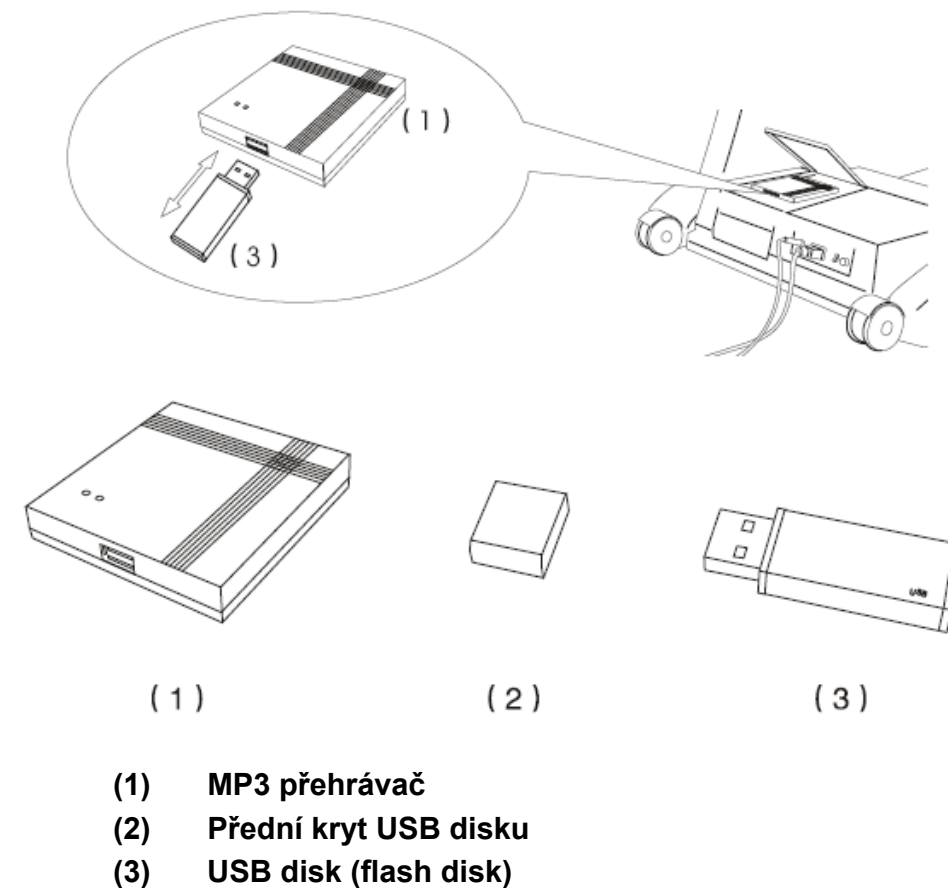

Údržba a způsob uskladnění

- Přístroj používejte nebo skladujte pouze na suchých a málo prašných místech.
 - Vlhkost a prach zkracují životnost masážního křesla a mohou být příčinami vzniku špinavých nebo plesnivých skvrn.
- Nevystavujte přístroj přímým slunečním paprskům nebo jej nenechávejte v blízkosti zařízení produkujících teplo, jako jsou například radiátory.
 - Mohlo by dojít k změně barvy potahu nebo ke ztrátě jeho kvality.
- Při přenášení křesla vždy přidržíte část sedáku.
- Při přenášení křesla jej nedržte za podpěrky rukou, jinak by mohlo dojít k jejich poškození.
- Pokud dojde k zašpinění potahu křesla od sprchového gelu, vlasového šampónu nebo kondicionéru, vždy jej co nejrychleji utřete pomocí suchého hadříku. Jinak by mohlo dojít k poškození potahu (například ke změně barvy nebo vytvoření skvrn).
- Během horkých letních dnů nepoužívejte masážní křeslo po dlouhou dobu. Zabráníte přehřátí křesla a zajistíte tak křeslu jeho dlouhou životnost.
- Po skončení masáže se vždy ujistěte, že je vypnutý hlavní vypínač a napájecí kabel je odpojen z elektrické zásuvky.
- Při připojování nebo odpojování napájecího kabelu z elektrické zásuvky nikdy nemějte mokré ruce
 - Mohlo by dojít k úrazu elektrickým proudem.
- Dálkové ovládání čistěte pouze suchou látkou. Jakákoli vlhkost by mohla dálkové ovládání poškodit.
- Při čištění nepoužívejte žádná rozpouštědla, těkavé látky nebo bělidla.
 - Mohlo by dojít k změně barvy potahu nebo k jeho úplnému zničení.
- Pravidelné čištění a údržba křesla prodlouží jeho životnost.

Řešení problému a potíží

Pokud se objeví nějaké problémy při používání křesla, zkuste nejprve najít řešení vašeho problému v následující tabulce. Pokud se vám i tak nepodaří vyřešit problém, pak masážní křeslo vypněte, odpojte napájecí kabel z elektrické zásuvky a kontaktujte svého prodejce.

- Slyšitelný zvuk během pohybu masážního mechanismu je zcela normální a není známkou žádného problému nebo poruchy.
- Pokud dálkový ovladač nepracuje správně
 - Zkontrolujte, zda je dálkový ovladač řádně připojen do zásuvky na elektrické skříňce na zadní straně křesla.
 - Zkontrolujte, zda je masážní křeslo řádně připojeno do elektrické zásuvky.
 - Zkontrolujte, zda je hlavní přepínač napájení přepnut do polohy „On“.
- Jakmile vyprší doba masáže, masážní křeslo se automaticky vypne.
- Pokud je masážní křeslo provozováno souvisle po dlouhou dobu, zvýší se teplota řídicích mechanismů masážního systému a tepelná ochrana automaticky vypne masážní křeslo. Zamezí se tak poškození masážního křesla vlivem přehřátí. Před další zapnutím křesla vyčkejte alespoň půl hodiny.

UPOZORNĚNÍ!

Nikdy se sami nepokoušejte rozebírat nebo opravovat masážní křeslo!

Technické parametry

Model:	JETT SL-A12Q
Napájení:	AC 230V / 50Hz
Spotřeba:	220W
Polohování zádové opěrky:	až 160°
Polování nožní opěrky:	až 90°
Teplota vyhřívání ručního projektoru:	40°C – 70°C
Rozměry:	1690 x 780 x 750mm (DxŠxH)
Hmotnost:	95kg
Barevné varianty:	Černá, krémová

 Příklad: Přístroj byl schválen pro použití v zemích EU a je proto opatřen značkou CE. Veškeré potřebná dokumentace je k dispozici u dovozce.

Změny technických parametrů, vlastností, tiskové chyby vyhrazeny.

Záruční a pozáruční opravy zabezpečuje dovozce:
Compex spol. s r.o., Palackého 105, 612 00 Brno
ve svém centrálním servisním středisku na výše uvedené adrese.
☎ 549 245 575; 602 766 759